



## GOATSKIN HEATED GLOVES GANTS CHAUFFANTS EN CUIR DE CHÈVRE

**HOLMES**  
WORKWEAR

### FEATURES | CARACTÉRISTIQUES

- Water-repellent goatskin leather palm and fingertips
  - Black nylon shell
  - Adjustable self-gripping strap at the wrist<sup>(1)</sup>
  - Storm cuff with elastic pull cord and stopper<sup>(2)</sup>
  - Pocket with YKK zipper for battery storage<sup>(3)</sup>
  - C-70 Thinsulate™ lining
  - 3 heating levels alimeted by two 7.4V lithium-polymer batteries<sup>(4)</sup>
  - Heated zone around the fingers<sup>(5)</sup>
  - Included battery charger
- Paumes et bouts des doigts en cuir de chèvre déperlant
  - Coquilles en nylon noir
  - Bande réglable auto-agrippante aux poignets<sup>(1)</sup>
  - Soufflet de manchette avec cordon de serrage élastique et système auto-bloquant<sup>(2)</sup>
  - Poches avec fermeture à glissière YKK pour le rangement de la batterie<sup>(3)</sup>
  - Doublure C-70 Thinsulate™
  - 3 niveaux de chauffage alimentés par deux batteries lithium-polymère de 7.4 V<sup>(4)</sup>
  - Zone chauffante sur le côté des doigts<sup>(5)</sup>
  - Chargeur de batteries inclus



**3M**  
**Thinsulate**  
INSULATION / ISOLANT

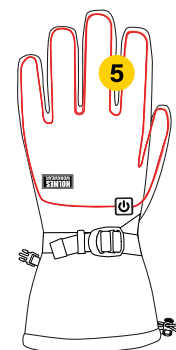

1 year warranty on gloves and batteries\*  
1 an de garantie sur les gants et batteries\*

### INDUSTRY | INDUSTRIES

- General maintenance
- Winter activities
- Entretien général
- Activités hivernales



### PRODUCT DATA | INFORMATIONS DU PRODUIT

PRODUCT # DE PRODUIT	SIZES   GRANDEUR	PACKAGING   EMBALLAGE
789009MH	S-XL   P-TG	BOX   BOÎTE

### REPLACEMENT PARTS | PIÈCES DE REMPLACEMENT

PRODUCT # DE PRODUIT	PARTS   PIÈCES	PACKAGING   EMBALLAGE
99BATGLVMH	BATTERIES (2)   BATTERIES (2)	BOX   BOÎTE
99BATGLVREP	BATTERIES (2) AND CHARGER   BATTERIES (2) ET CHARGEUR	BOX   BOÎTE



# GOATSKIN HEATED GLOVES GANTS CHAUFFANTS EN CUIR DE CHÈVRE

## INCLUDED ITEMS | ARTICLES INCLUS

**2X**  
 HEATED GLOVES  
 GANTS CHAUFFANTS

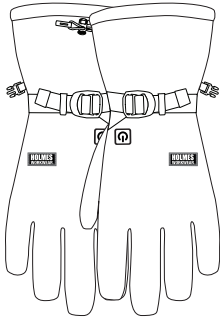

**2X**  
 BATTERIES  
 BATTERIES

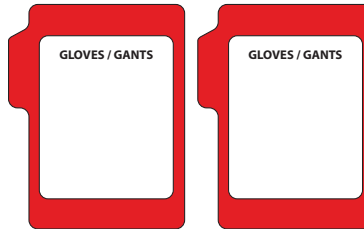

**1X**  
 WALL CHARGER  
 CHARGEUR MURAL

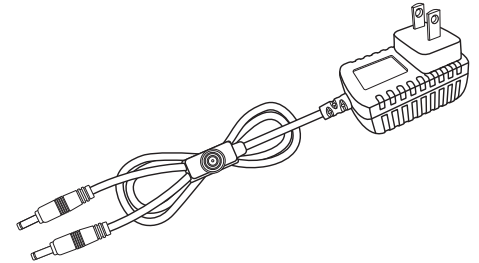

## WHICH SIZE IS RIGHT FOR YOU? | QUELLE GRANDEUR VOUS CONVIENT ?

- 1. Measure the widest point of your palm** from the side of the pinky to the outside of the index finger.  
 Make sure not to include the thumb.
- 2. Find the width of your palm in the table below** to obtain the corresponding size.
  - If the measurement falls between 2 sizes, we recommend going with the larger size.
  - Please note that some glove models will fit less tightly.

- 1. Mesurer le point le plus large de votre paume** du côté du petit doigt jusqu'à l'extérieur de l'index.  
 Assurez-vous de ne pas inclure le pouce.
- 2. Trouver la largeur de votre paume dans le tableau ci-dessous** pour obtenir la grandeur correspondante.
  - Si la mesure tombe entre 2 tailles, nous vous conseillons d'opter pour la plus grande.
  - Prendre note que certains modèles de gants seront moins ajustés.

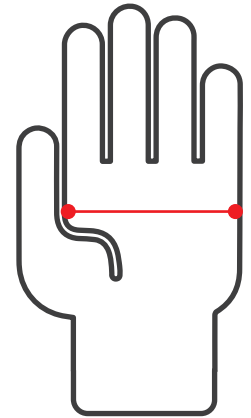

SIZES   GRANDEUR	XS   TP	S   P	M   M	L   G	XL   TG	2XL   2TG
	6   7	7   8	8   9	9   10	10   11	11   12
WIDTH   LARGEUR	2,5"   6,3 CM	3"   7,5 CM	3,5"   8,8 CM	4"   10,1 CM	4,5"   11,3 CM	5"   12,7 CM

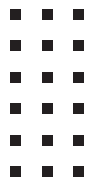

## GOATSKIN HEATED GLOVES GANTS CHAUFFANTS EN CUIR DE CHÈVRE

### CARE INSTRUCTIONS | CONSEILS D'ENTRETIEN

• Gloves can be washed several times. However, remain vigilant in monitoring their condition. Groupe BBH is not responsible for any loss of performance due to washing and premature deterioration that this may cause.

1. Disconnect and remove the batteries.
2. Put the USB cable inside the pocket and close the pocket.
3. Take off excess water with a clean towel.
4. Surface wash with slightly dampened and soft cloth or brush.  
If the stains remain, you can use a glycerin-based soap.
5. Leave to dry on a flat surface in a cool, well-ventilated area.
6. Dry completely before storing to prevent mold growth.
7. Store gloves in a dry place away from sunlight.

- Do not machine wash.
- Do not immerse in water.
- Do not use detergents, bleaches or abrasive soaps.
- Do not tumble dry, iron or leave on the radiator.
- Do not wring.
- Do not put in contact with chemicals such as acetone or solvent.

• Les gants peuvent être lavés plusieurs fois. Par contre, demeurer vigilant en surveillant leur état. Groupe BBH n'est pas responsable des pertes de performance due aux lavages et à la détérioration prématurée que cela peut causer.

1. Débrancher et retirer les batteries.
2. Ranger le câble d'alimentation dans la poche et fermer la poche.
3. Éponger le surplus d'eau avec une serviette propre.
4. Laver en surface avec un chiffon doux ou une brosse souple légèrement humide.  
Si les tâches persistent, vous pouvez utiliser un savon à base de glycérine.
5. Suspendre pour sécher dans un endroit bien aéré et frais.
6. Sécher complètement avant de les ranger pour éviter la formation de moisissure.
7. Entreposer les gants dans un endroit sec à l'abri du soleil.

- Ne pas laver à la machine.
- Ne pas immerger dans l'eau.
- Ne pas utiliser de détergent, d'agent blanchissant et de savons abrasifs.
- Ne pas sécher à la machine, repasser ou laisser sur le radiateur.
- Ne pas tordre.
- Ne pas mettre en contact avec des substances chimiques comme l'acétone ou du dissolvant.

TO REDUCE THE RISK OF INJURY, USERS MUST READ OPERATORS MANUAL. REMOVE BATTERIES BEFORE WASHING. NEVER USE IF GARMENT IS WET. IF YOU'RE FEELING DISCOMFORT, SHUT OFF POWER IMMEDIATELY.

AFIN DE RÉDUIRE LE RISQUE DE BLESSURES, L'UTILISATEUR DOIT ABSOLUMENT LIRE LE MANUEL D'INSTRUCTION. RETIRER LA BATTERIE AVANT DE LAVER. NE JAMAIS UTILISER SI LE VÊTEMENT EST HUMIDE. SI VOUS RESSENTEZ UN INCONFORT, COUPEZ IMMÉDIATEMENT LE COURANT.





## GOATSKIN HEATED GLOVES GANTS CHAUFFANTS EN CUIR DE CHÈVRE

### BATTERY DETAILS | DÉTAILS DE LA BATTERIE

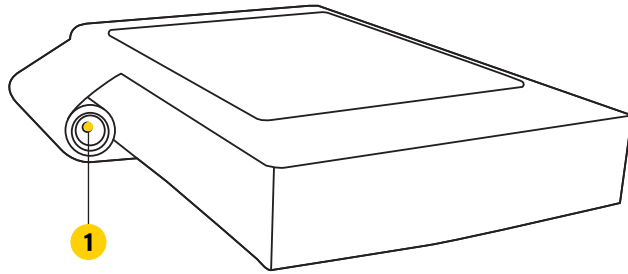

**1** Input/Output | **Entrée/Sortie**



MODEL   MODÈLE	GLP7421
STANDARD   NORME	IEC 62133-2
COLOR   COULEUR	BLACK   NOIRE
INPUT   ENTRÉE	DC 5.0 V   1.0 A
OUTPUT   SORTIE	DC 5.0 V   1.0 A
POWER   PUISSANCE	15.54 W
CAPACITY   CAPACITÉ	7.4 V   2 100 MAH
SIZE   TAILLE	70.7 X 55.1 X 13.3 MM
WEIGHT   POIDS	82.5 G   0,18 LBS
RECHARGE   RECHARGE	~ 4.5 H

### WALL CHARGER DETAILS | DÉTAILS DU CHARGEUR MURAL

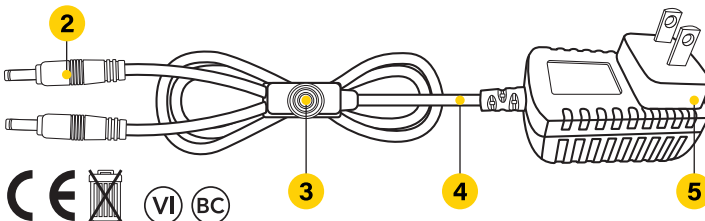

MODEL   MODÈLE	XSD-0841200HUSD
INPUT   ENTRÉE	~ 100-240 V   50-60 HZ   0.5 A
OUTPUT   SORTIE	8.4 V === 1 200 MAH

**2** Output | **Sortie**  
**3** Splitter wire | **Division du câble**  
**4** Cord | **Câble**  
**5** Wall charger | **Chargeur mural**

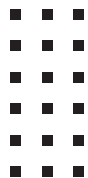

## GOATSKIN HEATED GLOVES GANTS CHAUFFANTS EN CUIR DE CHÈVRE

### 1. FULLY CHARGE BATTERIES BEFORE FIRST USE CHARGEZ LES BATTERIES AVANT LA PREMIÈRE UTILISATION

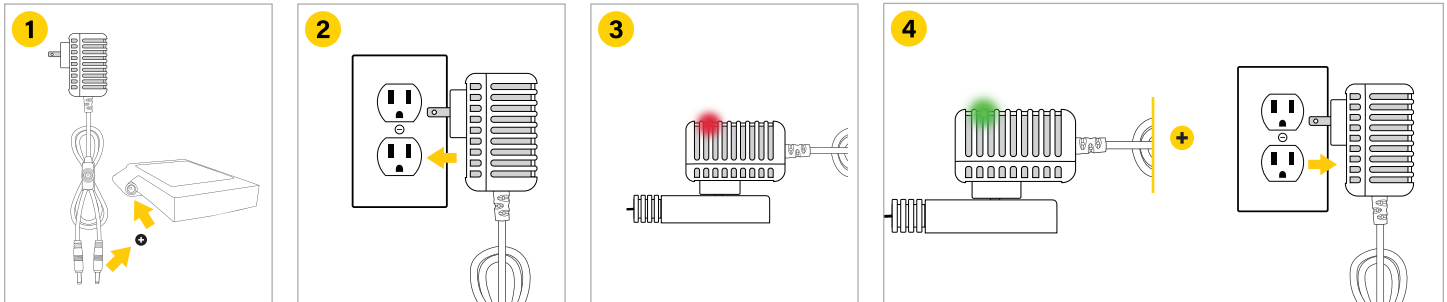

1. Connect the DC wall charger connector to the battery.
2. Plug the charger in an electrical outlet.
3. A red light will light up on the wall charger.
4. When the red light turns green, unplug the charger from the electrical outlet and disconnect the batteries.  
The batteries take about 4.5 hours to be fully charged.

1. Branchez le connecteur A/C du chargeur à la batterie.
2. Branchez le chargeur mural dans une prise électrique.
3. Une lumière rouge s'allume sur le chargeur mural.
4. Lorsque la lumière rouge devient verte, débranchez le chargeur de la prise électrique et déconnectez les batteries.  
Les batteries prennent environ 4.5h avant d'être complètement chargées.

### 2. TURN ON AND CONNECT THE BATTERIES ALLUMER ET CONNECTER LES BATTERIES

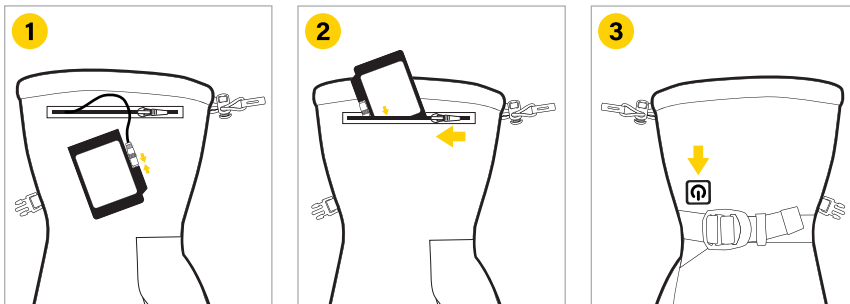

1. Insert the glove power cable into the battery port.
2. Place the battery in its pocket and close the zipper.
3. Hold down the power button until it lights up.

1. Insérez le câble d'alimentation du gant dans le port de la batterie.
2. Placez la batterie dans sa poche et refermez la poche.
3. Maintenez le bouton d'alimentation enfoncé jusqu'à ce qu'il s'allume.



## GOATSKIN HEATED GLOVES GANTS CHAUFFANTS EN CUIR DE CHÈVRE

### 3. HEAT SETTINGS CONTROLS CONTRÔLE DES RÉGLAGES DE CHALEUR

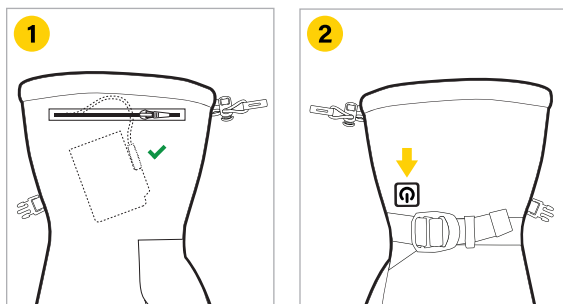

#### HEAT SETTINGS | RÉGLAGES DE CHALEURS

SETTINGS PARAMÈTRES	LOW FAIBLE	MEDIUM MOYEN	HIGH ÉLEVÉ
BUTTON LIGHT LUMIÈRE DU BOUTON			
BATTERIES' POWER PUISSANCE DES BATTERIES	~ 33%	~ 66%	~100%
RUNNING TIME DURÉE D'UNE CHARGE	- 6H	- 3.5H	- 2.5H

1. Make sure the batteries are on and connected to the gloves.
2. Press the button quickly to switch from one setting to another.
3. The button's light will change colors depending on the active level.

1. Assurez-vous que les batteries sont allumées et connectées aux gants.
2. Appuyez rapidement sur le bouton pour passer d'un niveau à une autre.
3. La lumière du bouton changera de couleur selon le niveau actif.

### 4. TURN OFF AND CONNECT THE BATTERIES ÉTEINDRE ET CONNECTER LES BATTERIES

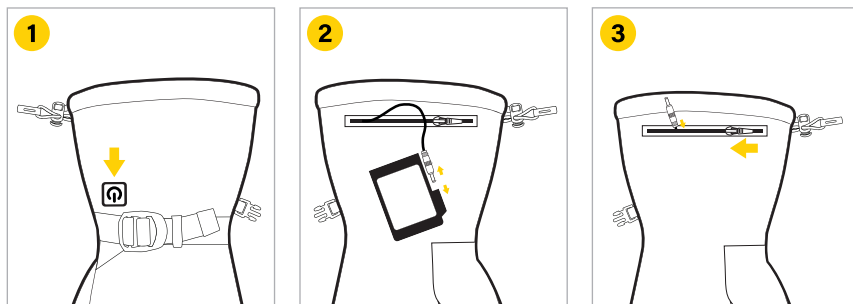

1. Hold down the power button until the light goes out.
2. Disconnect and remove the battery from the gloves.
3. Put the power cord back in the pocket and close it  
**Do not leave the batteries connected to the gloves when not in use.  
If so, the batteries will lose charge slowly even if the socks aren't on.**

1. Maintenez le bouton d'alimentation enfoncé jusqu'à ce que la lumière s'éteigne.
2. Déconnectez et retirez la batterie des gants.
3. Placez le cordon d'alimentation dans la poche et refermez la poche.  
**Ne laissez pas les batteries connectées aux gants lorsque vous ne les utilisez pas. Sinon, les batteries se déchargeront lentement, même si les gants ne sont pas allumés.**



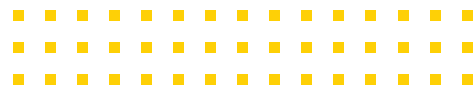

## GOATSKIN HEATED GLOVES GANTS CHAUFFANTS EN CUIR DE CHÈVRE

### LIMITED WARRANTY | GARANTIE LIMITÉES

#### GLOVES | GANTS

- Every heated product of Groupe BBH Inc. is warranted to the original purchaser, to be free of material and manufacturing defects for a period of one (1) year\* after the purchase date. With certain reservations and exceptions, Groupe BBH Inc. agrees to repair or replace any part of the heated products that has been confirmed to be defective after inspection by Groupe BBH Inc.

\*This warranty does not cover the GLP7421-batteries; there is a separate and distinct warranty available for the batteries.

- Chaque produit chauffant de Groupe BBH Inc. est garanti, à l'acheteur d'origine, d'être exempt de vices de matériaux et de fabrication pour une période de (1) an\* suivant la date d'achat. Sous certaines réserves et exceptions, Groupe BBH Inc. s'engage à réparer ou à remplacer toute pièce du produit chauffant qui après l'inspection de Groupe BBH Inc. aura été confirmé étant défectueux.

\*La garantie ne couvre pas les batteries GLP7421; elles sont couvertes par une garantie propre aux batteries.

#### BATTERIES | BATTERIES

- Each GLP7421 battery sold with Groupe BBH heated products are guaranteed, to the original purchaser, to be free of material and manufacturing defects for a period of (1) year following the date of purchase. With certain reservations and exceptions, Groupe BBH Inc. agrees to repair or replace any part of the heated product that has been confirmed to be defective after inspection by Groupe BBH Inc.

- Chaque batterie GLP7421 vendue avec les produits chauffants Groupe BBH sont garantis, à l'acheteur d'origine, d'être exempt de vices de matériaux et de fabrication pour une période de (1) an suivant la date d'achat. Sous certaines réserves et exceptions, Groupe BBH Inc. s'engage à réparer ou à remplacer toute pièce du produit chauffant qui après l'inspection de Groupe BBH Inc. aura été confirmé étant défectueux.

#### GENERAL | GÉNÉRAL

- To return an item sold by Groupe BBH Inc, the return shipping charges may be deducted from your refund based on the reason for the return. Otherwise, the return costs will be fully covered by Groupe BBH Inc. A copy of the proof of purchase must be submitted when the product is returned. This warranty does not cover damage caused by repair or attempted repair by a third party, other than the Groupe BBH Inc, or improper use, tampering, misuse, normal wear and tear and accidents.
- Warranty registration is not necessary to acquire the applicable warranty on Groupe BBH Inc. heated garment. The manufacturing date of the product will be used to determine the warranty period, if no proof of purchase is provided at the time warranty service is requested.
- Acceptance of the exclusive remedies for repairs and replacement described herein is a condition of the contract to purchase any product of the Groupe BBH Inc. If you do not accept this condition, you must not purchase the product. In no case shall Groupe BBH Inc. may be liable for any incidental damage, special or indirect, punitive damages or expenses, lawyers' fees, expenses, losses or delays incidental to any damage, failure or defect of any product, including in particular profit losses. Since some states and provinces do not allow for the exclusion or limitation of direct or indirect damage, the above restrictions may not apply. This warranty is exclusive and replaces any other express warranty whether oral or written, to the extent permitted by law. Groupe BBH Inc. waives any implied warranty, including but not limited to any implied warranty of merchantability or fitness for a particular use or purpose. To the extent that such a waiver is not permitted by law, the duration of such implied guarantees shall be limited to the applicable period of the express guarantee, as described above. Since some states and provinces do not allow limits on the duration of implied guarantees, the above restrictions may not apply. This policy provides the user with specific legal rights, as well as other rights that vary from province to province.

- Pour retourner un article vendu par Groupe BBH Inc., les frais d'expédition de retour peuvent être déduits de votre remboursement en fonction de la raison du retour. Autrement les frais de retour seront entièrement couverts par Groupe BBH Inc. Une copie de la preuve d'achat doit être présentée lors du retour du produit. Cette garantie ne couvre pas les dommages causés par des réparations ou tentatives de réparation par un tiers, autre que le Groupe BBH Inc., ou l'utilisation incorrecte, les altérations, les utilisations abusives, l'usure normale et les accidents.

- L'acceptation des recours exclusifs de réparation et de remplacement décrits aux présentes est une condition du contrat d'achat de tout produit du Groupe BBH Inc. Si vous n'acceptez pas cette condition, vous ne devez pas acheter le produit. En aucun cas Groupe BBH Inc. Ne saurait être responsable de tout dommage accessoire, spécial ou indirect, de dommages-intérêts punitifs ou de toute dépense, d'honoraires d'avocats, de frais, de perte ou de délais accessoires à tout dommage, défaillance ou défaut de tout produit, y compris notamment les pertes de profit. Certains états et provinces ne permettant pas l'exclusion ou la limitation des dommages directs ou indirects, les restrictions ci-dessus peuvent ne pas être applicables. Cette garantie est exclusive et remplace toute autre garantie expresse, qu'elle soit orale ou écrite, dans la mesure permise par la loi. Groupe BBH Inc. renonce à toute garantie implicite, y compris, sans s'y limiter, toute garantie implicite de qualité marchande ou d'adaptation à une utilisation ou à une fin particulière. Dans la mesure où une telle stipulation d'exonération n'est pas permise par la loi, la durée de ces garanties implicites est limitée à la période applicable de la garantie expresse, telle que décrite précédemment. Certains états et provinces ne permettant pas de limitation de durée des garanties implicites, les restrictions ci-dessus peuvent ne pas être applicables. La présente confère à l'utilisateur des droits légaux particuliers; il bénéficie également d'autres droits qui varient d'une province à l'autre.

- L'enregistrement de la garantie n'est pas nécessaire pour bénéficier de la garantie en vigueur sur les vêtements chauffants de Groupe BBH Inc. La date de fabrication de l'article servira à établir la période de garantie si aucune preuve d'achat n'est fournie lorsqu'une demande de service sous garantie est faite.